

## Revestimiento de puertas posteriores

### Cuadro general de lugares de montaje

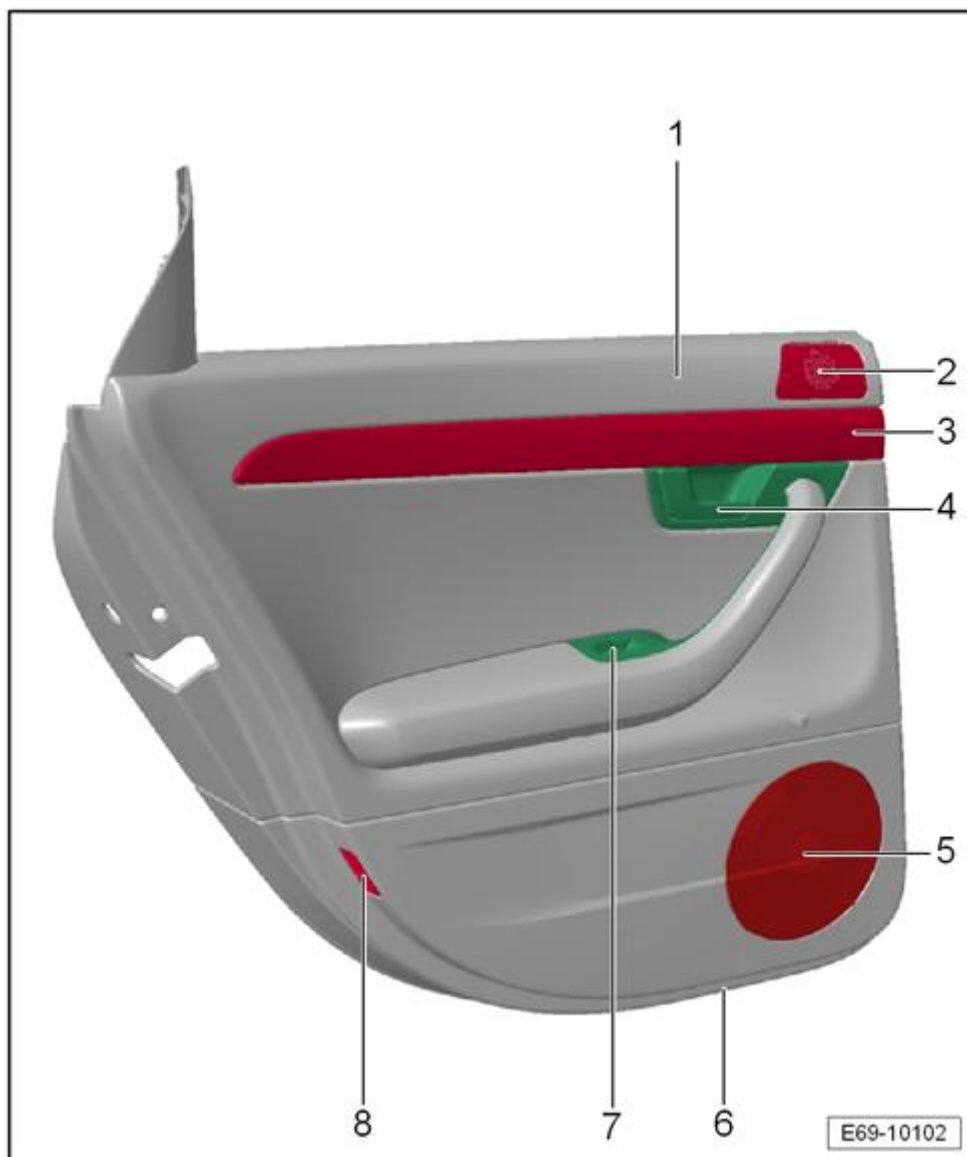

- 1 - Desmontar y montar el revestimiento de la puerta → Capítulo
- 2 - Desmontar y montar el altavoz de agudos → Capítulo
- 3 - Desmontar y montar el embellecedor → Capítulo
- 4 - Desmontar y montar el mando interior de la puerta → Capítulo
- 5 - Desmontar y montar el altavoz de graves → Capítulo
- 6 - Desmontar y montar la luz de iluminación del vano reposapiés → Capítulo
- 7 - Desmontar y montar el mando elevavolante → Capítulo
- 8 - Desmontar y montar la luz de aviso de puerta abierta → Capítulo

### Revestimiento de puertas posteriores: cuadro general de montaje

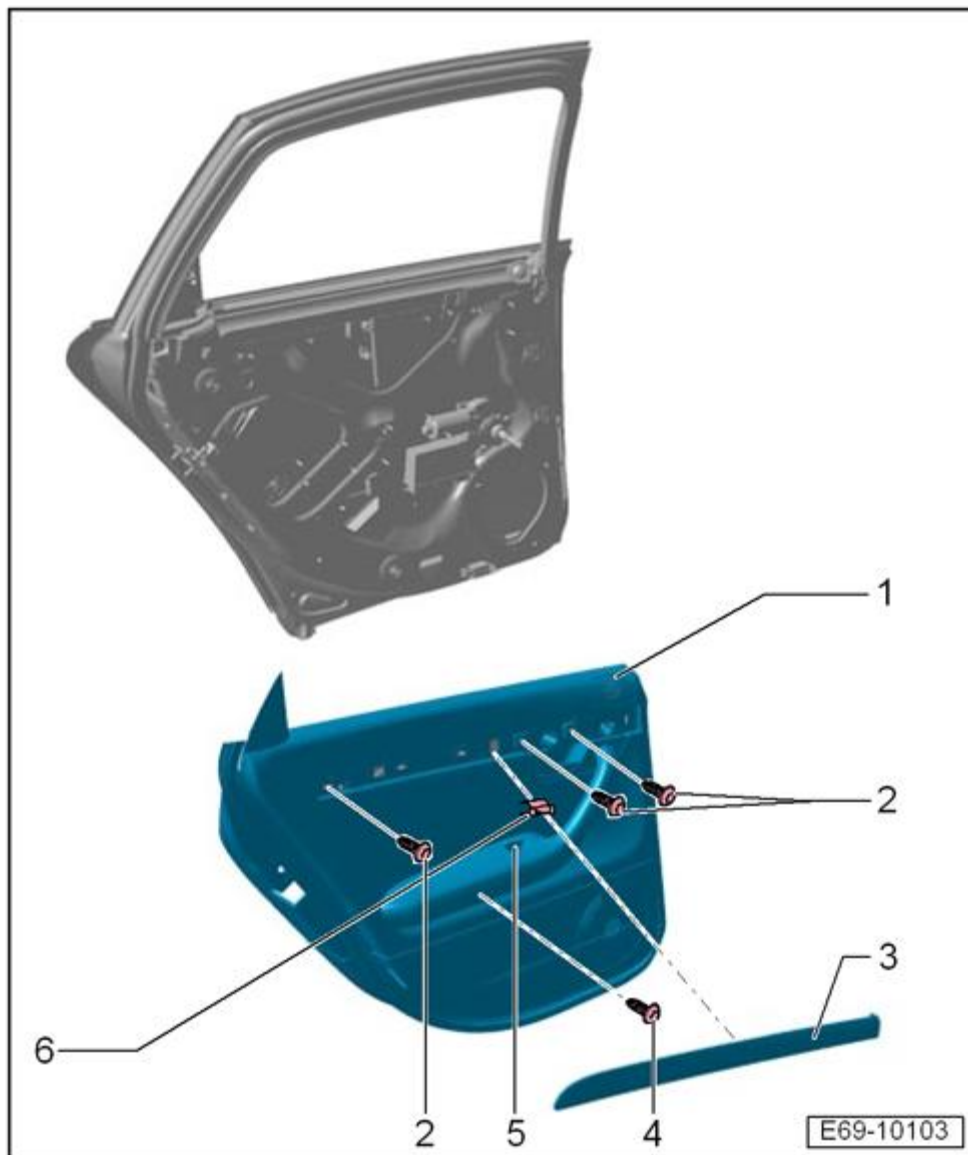

- 1 - Revestimiento de puerta
- Desmontar y montar → **Capítulo**
- 2 - Tornillos (3 x)
- 3 - Embellecedor
- 4 - Tornillo
- 5 - Mando elevavina
- 6 - Tuercas de encastrado elástico (6 x)

Desenganchar el cable Bowden.

- Soltar el anillo de seguridad -3-.
- Extraer el cable Bowden -1- de la guía -2- y desengancharlo.



Aviso

Al montar tiene que prestar atención a que el gancho -3- señale hacia arriba.

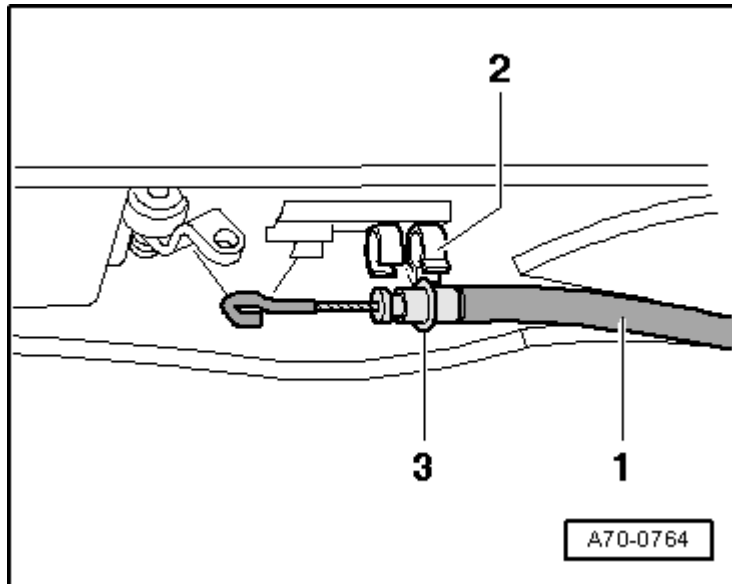

Conector en la unidad de control de elevación

- Oprimir la pestaña de encastramiento -2- y desacoplar el conector -3- de la unidad de control tirando en sentido de la flecha.
- Desacoplar el conector para el altavoz de graves.

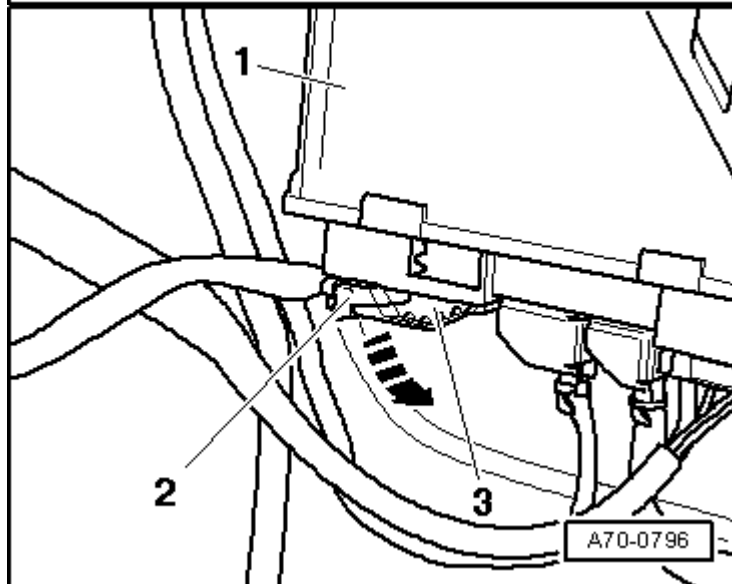

Clip de fijación del revestimiento de la puerta

- Oprimir la pestaña de encastramiento -2- y extraer el clip -1- en el sentido de la flecha.

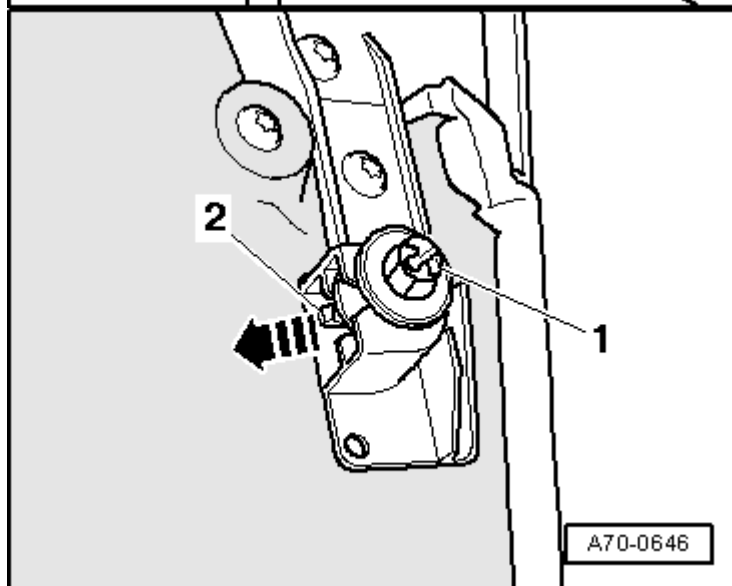

**Revestimiento de puertas posteriores:  
desmontar y montar**

**Herramientas especiales, equipos de comprobación y medición y dispositivos auxiliares necesarios**

- ♦ Gancho para el frente delantero -3370-

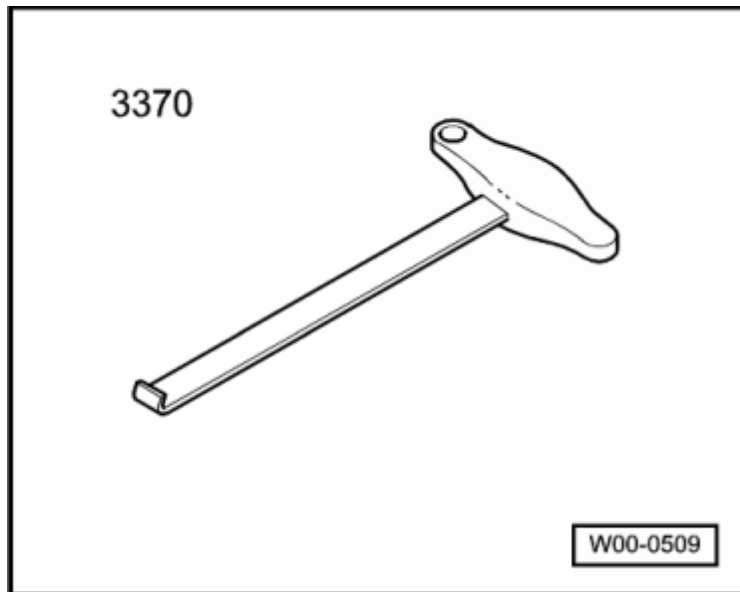

- ♦ Kit llaves dinamométricas - SAT 8010-

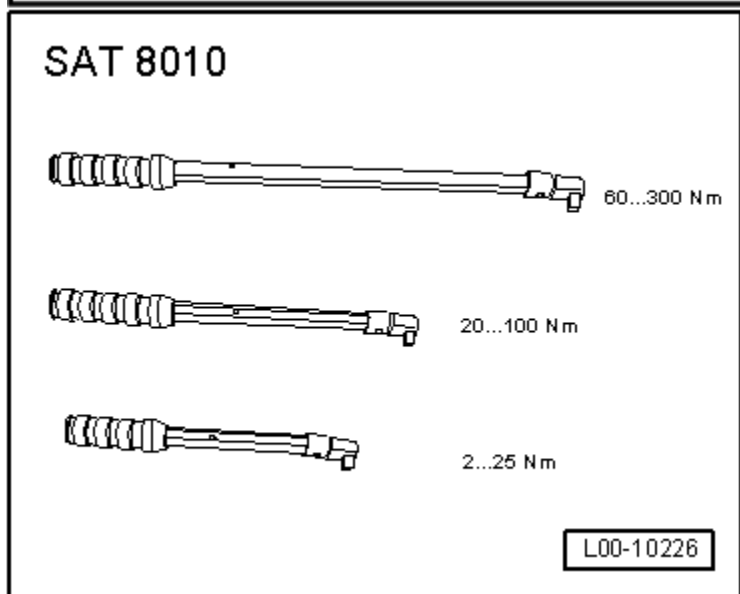

**Revestimiento de puertas posteriores:  
desmontar**

- Desgrapar el embellecedor -2-.

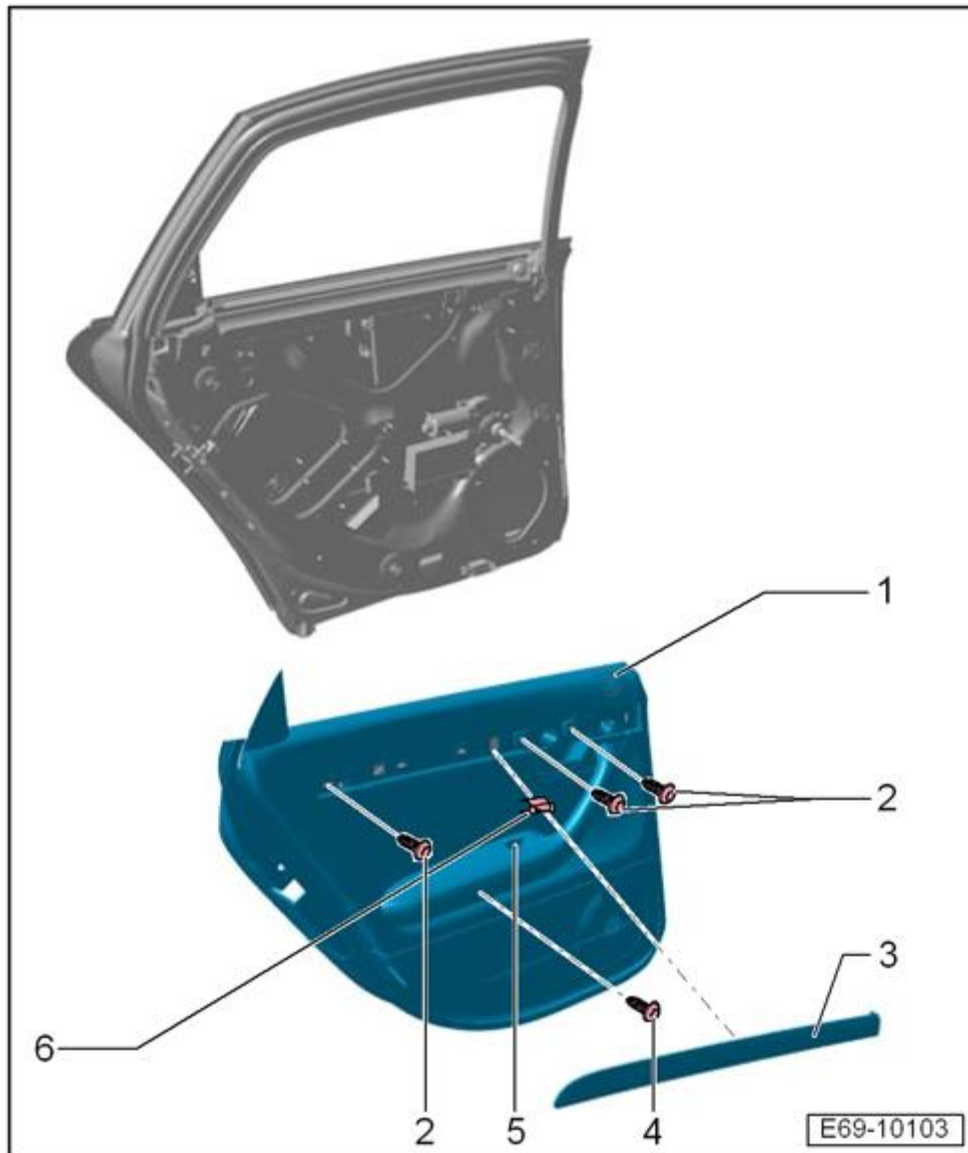

- Quitar el embellecedor -2- hacia delante.
- Desenroscar el tornillo -3- (3 x) del revestimiento de la puerta -1-.
- Desgrapar los clips -4-. Sustituir los clips que estén dañados → fig.
- Subir el revestimiento de puerta -1- sacándolo aprox. 20 cm del cuerpo básico de la puerta.
- Desenganchar el cable Bowden para el mando interior de la puerta → fig.
- Desacoplar los conectores eléctricos → fig.
- Extraer el revestimiento de la puerta trasera.

### Revestimiento de puertas posteriores: montar

El montaje se realiza en orden inverso de operaciones. Para ello hay que tener en cuenta lo siguiente:

Para el montaje han de estar fijadas tuercas de encastre elástico -8- (4 x) para las tuercas expansivas -7- (4 x).

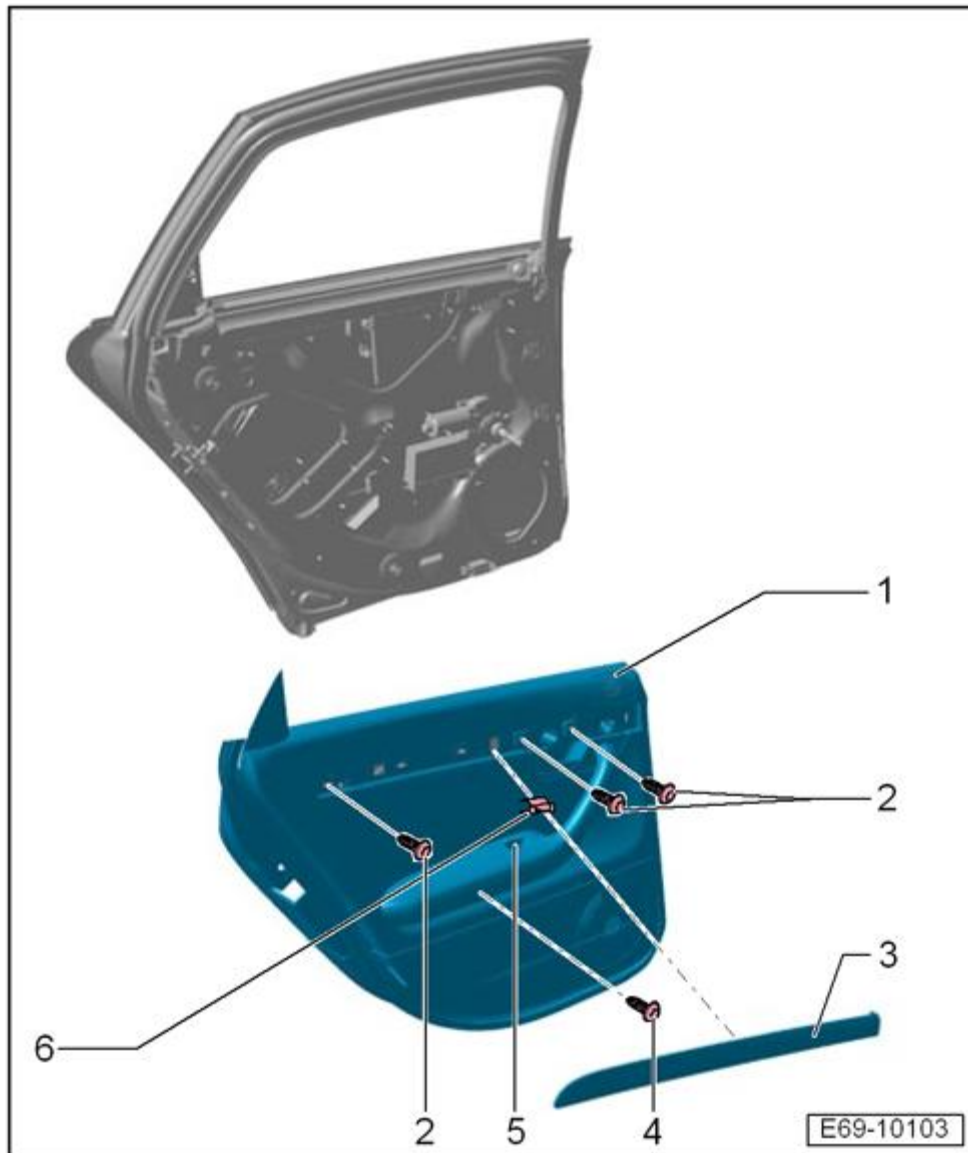

Para el montaje tiene que oprimir por el centro el revestimiento de la puerta contra el cuerpo básico de la puerta.

**Mando elevavolante: desmontar y montar**

**Mando elevavolante: desmontar**

- Oprimir la pestaña -2- del conector para el mando elevavuna -1- y sacarlo.
- Desencajar el mando elevavuna -1- haciendo palanca con un destornillador.

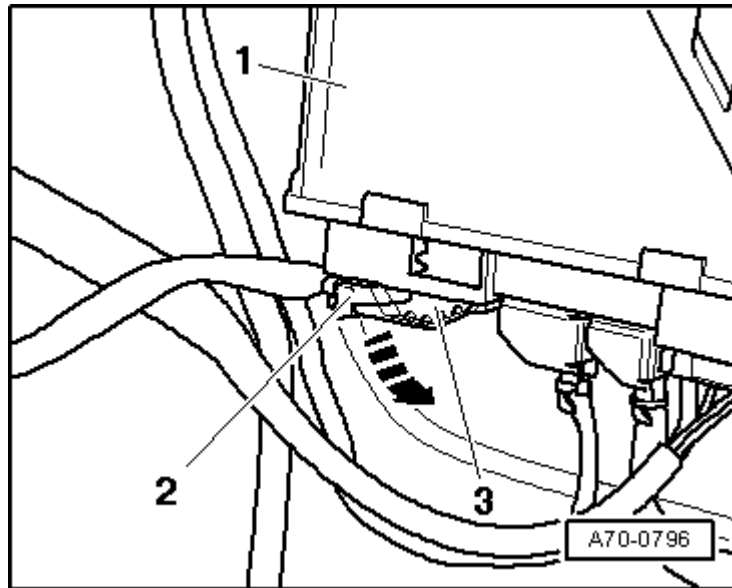

### **Mando elevavuna: montar**

El montaje se realiza en orden inverso de operaciones.

### **Cuadro general del cableado en el revestimiento de la puerta**

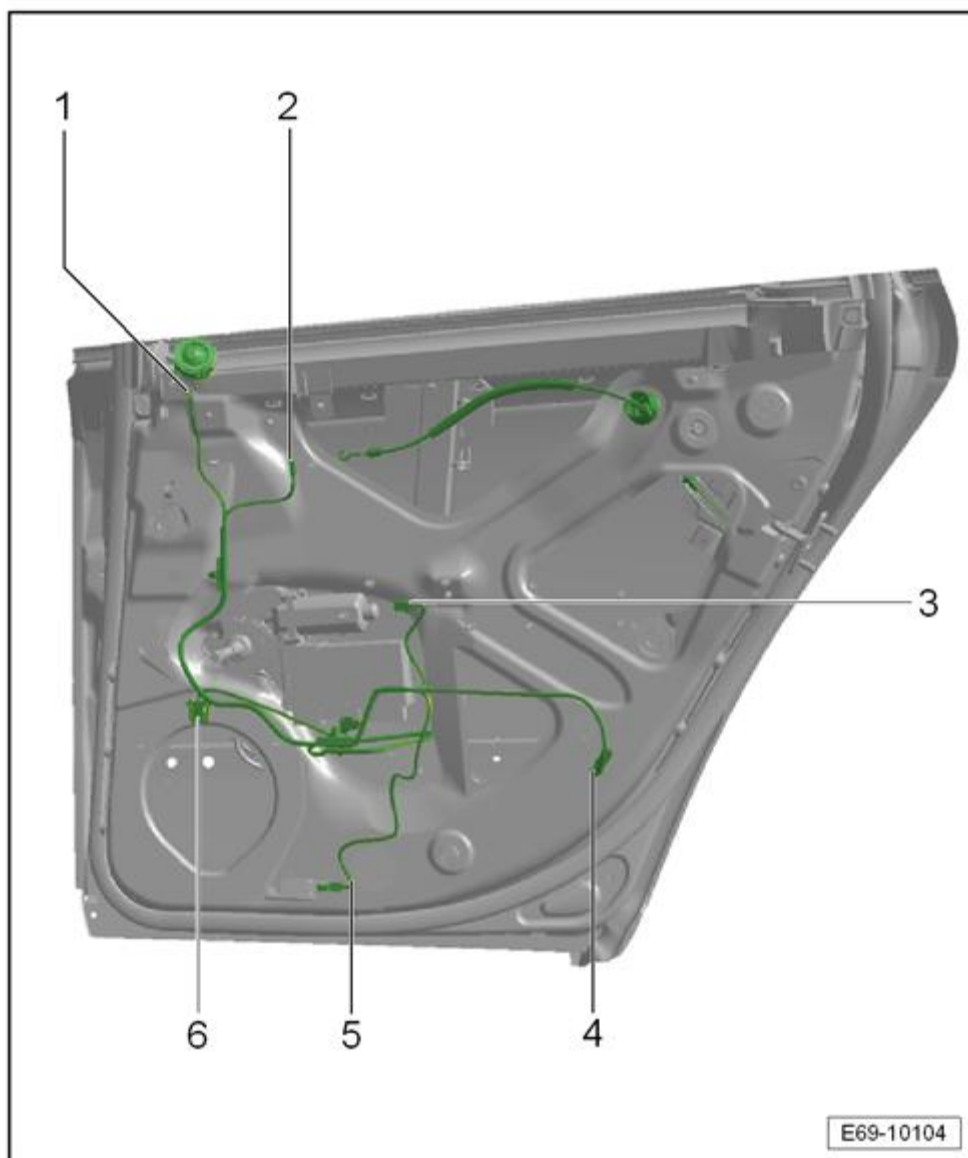

- 1 - Cable hacia el altavoz de agudos
- 2 - Cable hacia la iluminación del mando interior de la puerta
- 3 - Cable hacia el mando elevaluna
- 4 - Cable hacia las luces de aviso de puerta abierta
- 5 - Cable hacia la iluminación del vano reposapiés
- 6 - Cable hacia el altavoz de graves

**Luz de aviso de puerta abierta: desmontar y montar**

**Luz de aviso de puerta abierta: desmontar**



- Apalancado con un destornillador hay que alzar por debajo la luz de aviso de puerta abierta -1- y sacarla con el cable.
- Desenchufar la luz de aviso de puerta abierta -1-.
- Desencajar la iluminación del vano reposapiés -2- delantera haciendo palanca con un destornillador y sacarla junto con el cable hacia fuera.
- Desenchufar la iluminación del vano reposapiés -2-.

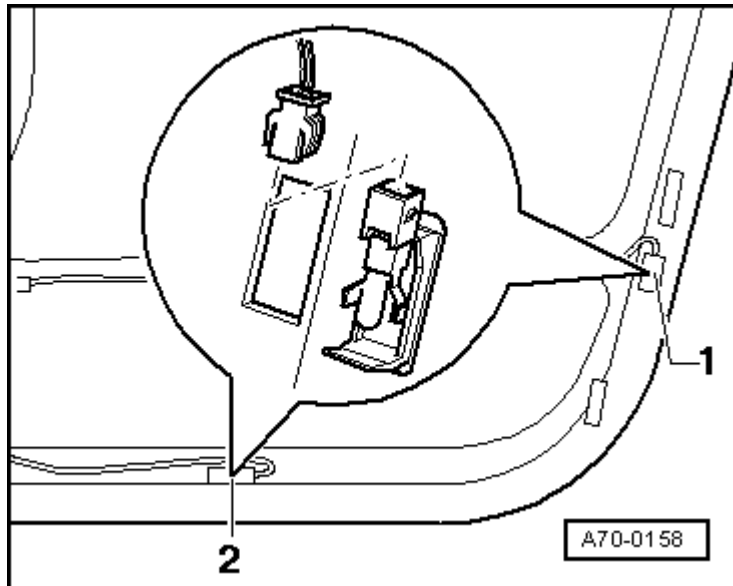

### **Luz de aviso de puerta abierta: montar**

El montaje se realiza en orden inverso de operaciones.

### **Altavoz de graves: desmontar y montar**

**Herramientas especiales, equipos de comprobación y medición y dispositivos auxiliares necesarios**

- ♦ Gancho para el frente delantero -3370-

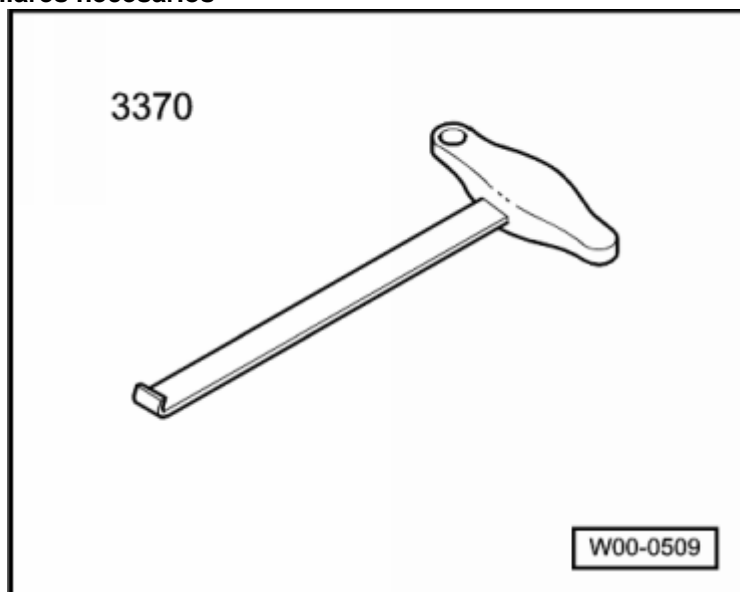

- ♦ Kit llaves dinamométricas - SAT 8010-

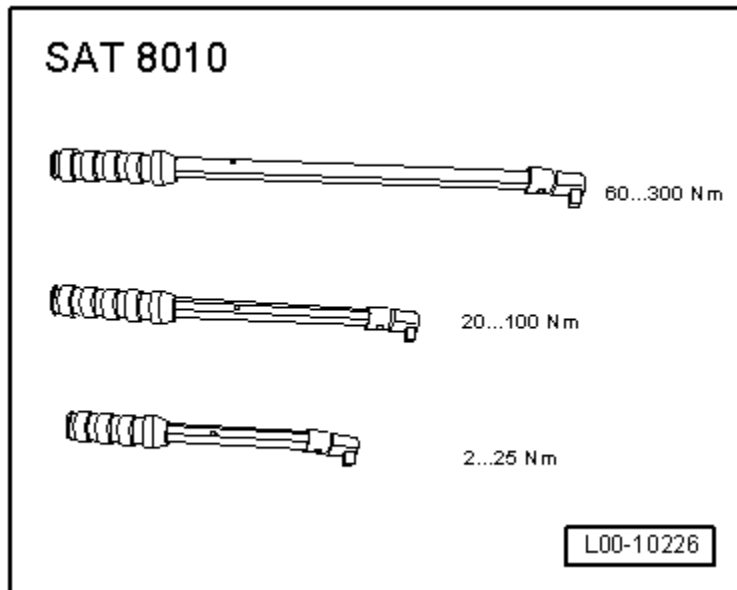

### Altavoz de graves: desmontar

- Desmontar el revestimiento de la puerta → **Capítulo.**
- Desenroscar el tornillo -1- (3 x). Par de apriete: 1,5 Nm
- Desmontar el altavoz de graves -2- e interrumpir la conexión eléctrica.

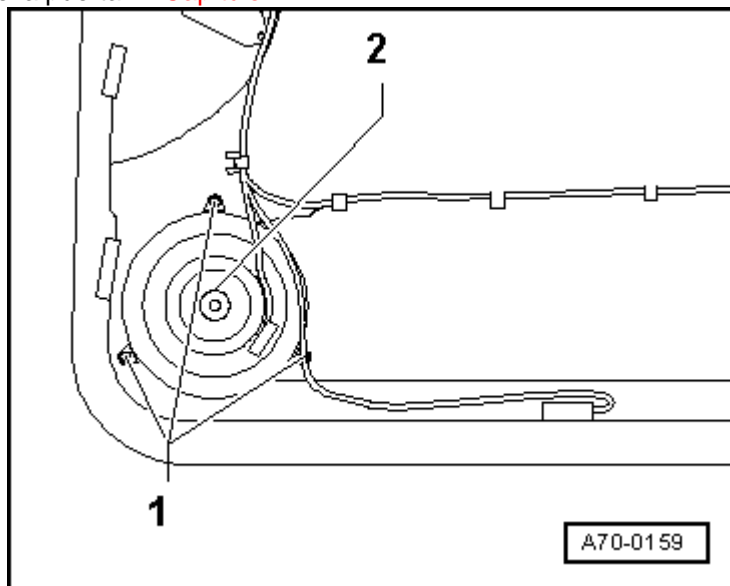

### Altavoz de graves: montar

El montaje se realiza en orden inverso de operaciones.

### Altavoz de agudos: desmontar y montar

#### Altavoz de agudos: desmontar

- Desmontar el revestimiento de la puerta → **Capítulo.**

- Desenganchar el estribo -1- con un destornillador.
- Desmontar el altavoz de agudos -2-.
- Soltar del revestimiento de la puerta el ramal de cables hasta el altavoz de graves.

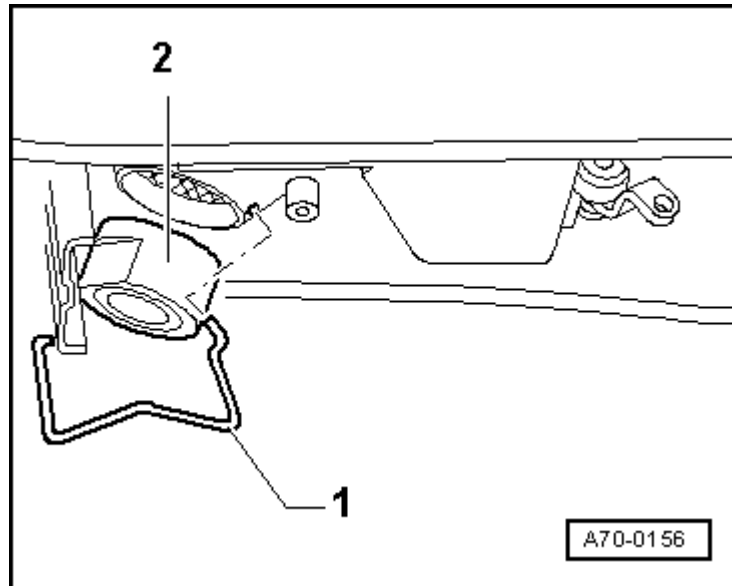

**Altavoz de agudos:  
montar**

El montaje se realiza en orden inverso de operaciones.

**Mando interior de la puerta: desmontar y  
montar**

**Herramientas especiales, equipos de comprobación  
y medición y dispositivos auxiliares necesarios**

- ◆ Gancho para el frente delantero -3370-

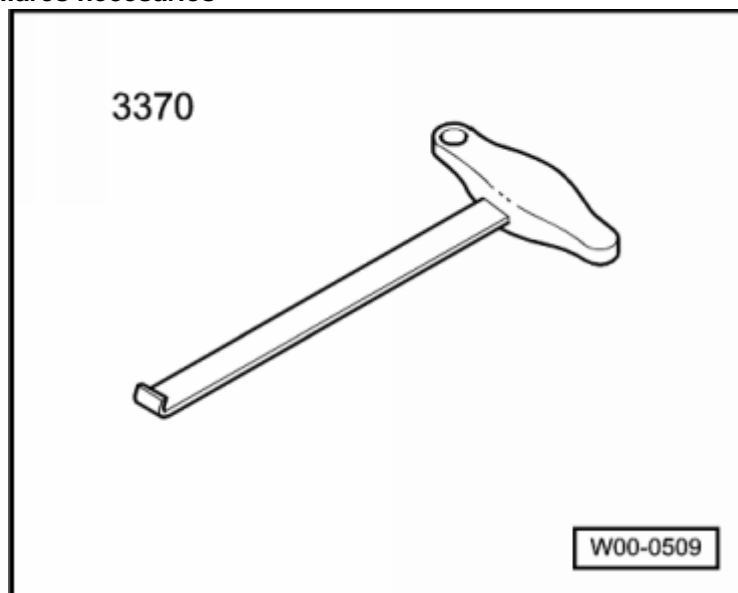

- ♦ Kit llaves dinamométricas - SAT 8010-

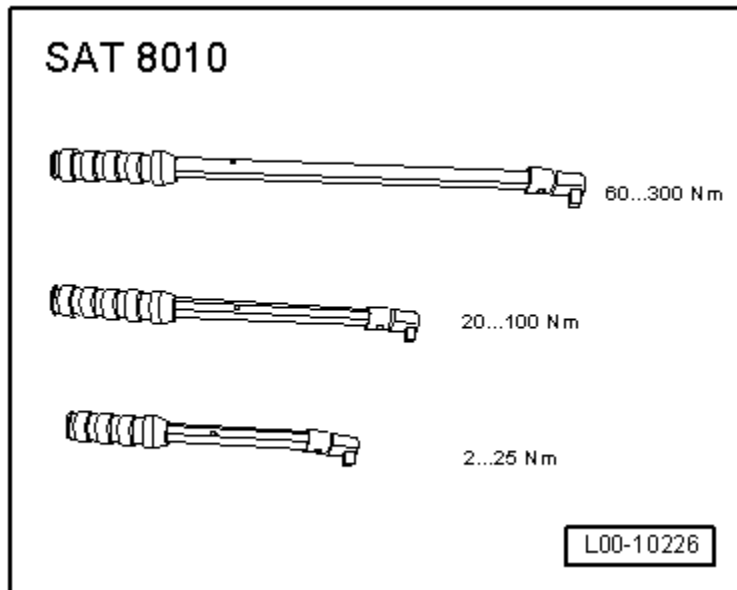

### Mando interior de la puerta: desmontar

- Desmontar el revestimiento de la puerta → **Capítulo**.
- Desenroscar el tornillo -1-.
- Sacar hacia delante el mando interior de la puerta - 2-.

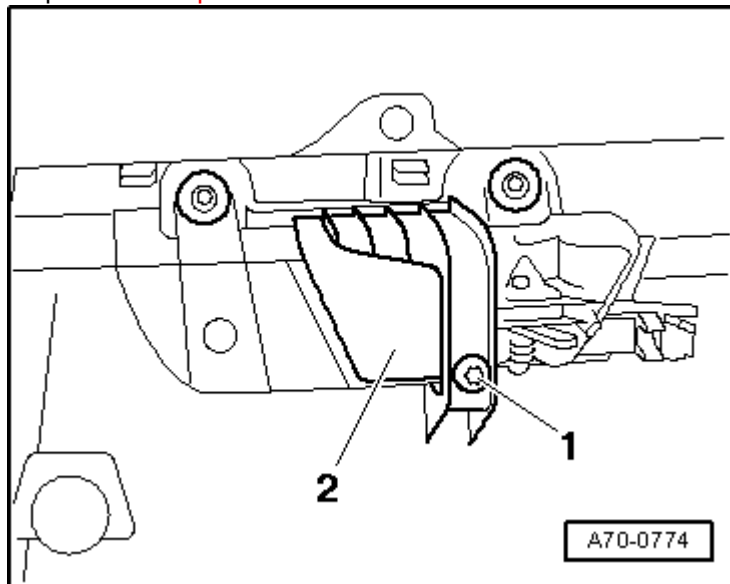

### Mando interior de la puerta: montar

El montaje se realiza en orden inverso de operaciones.